

Gamme FLO Ultra^{MC}

L'expérience ultime de recharge rapide



Conception intelligente

- Optimisez l'empreinte au sol avec deux ports de charge indépendants au sein d'un seul boîtier.
- Jusqu'à 320 kW et 80% de recharge en à peine 15 minutes*.
- Interface utilisateur intuitive dédiée pour chaque port de recharge.
- Partage de puissance dynamique qui fournit jusqu'à 500 kW par véhicule en configuration modulaire*.



Le génie de la simplicité

- Recharge simplifiée grâce au système de rappel des câbles motorisé EZLift^{MC}.
- Facile à trouver grâce à un auvent éclairé très visible et à des indicateurs intuitifs de l'état de recharge.
- Options de paiement flexibles et sécurisées.



Conçue pour durer

- Boîtier robuste en aluminium qui résiste aux intempéries.
- Conception modulaire qui maximise le taux de disponibilité et qui facilite l'entretien et l'expansion.
- Conçue pour une fiabilité maximale et pour offrir une redondance, chaque port, interface utilisateur et système de gestion des câbles EZLift^{MC} fonctionne de manière indépendante.

Spécifications techniques



COMPOSANTES MATÉRIELLES

Boîtier	Boîtier en aluminium de type 3R
Connecteurs de recharge	CCS de type 1. IEC 62196
Protocole de recharge	DIN-SPEC 70121, ISO15118-2 (testé selon ISO15118-4 -5)
Longueur de câble standard	5,5 m / 18 pi
Système de rappel des câbles	Rappel des câbles motorisé EZLift ^{MC} de FLO (standard)
Température de fonctionnement	-40 °C à 50 °C / -40 °F à 122 °F
Altitude maximale de fonctionnement	2000 m
Température d'entreposage	-40 °C à 70 °C / -40 °F à 158 °F
Humidité	De 5 % à 95 % (sans condensation)
Poids	680 kg / 1500 lbs
Dimensions (H x L x P)	2543 mm x 3005 mm x 704 mm (ou 1 222 mm avec dégagement du câble) / 8,3 pi x 9,9 pi x 2,9 pi (ou 4 pi avec dégagement du câble)

CARACTÉRISTIQUES ÉLECTRIQUES

Puissance d'entrée	480 V / 277 V (-15% to +10%)
Courant nominal CA	≈ 425A
Connexion d'entrée CA	Triphasée : L1, L2, L3, GND
Courant de court-circuit	65 kA
Classe de surtension	IV
Facteur de puissance	> 98%
THDI (@ puissance de sortie assignée)	< 5%
Puissance de sortie maximale	320 kW (2 x 160 kW); la borne FLO Ultra peut être jumelée pour fournir jusqu'à 500kW à un véhicule
Efficacité @ puissance de sortie nominale	> 93%
Courant de sortie maximal	0,5 à 500 ADC en fonction du câble et de la configuration
Tension de charge maximale	150 à 1000 VDC
Configurations d'installation	Stationnement perpendiculaire ou stationnement parallèle
Configurations des ports de recharge 1 et 2	1. 2x CCS1 - 500 A refroidis par liquide. 2. 2x CCS1 - 350 A
Protection intégrée	IM/I, GM/I
Entrée CC	En option. 2x jusqu'à 500 A et 1 000 VDC
Fréquence	60 Hz

INTERFACE

Interface utilisateur	Écran tactile ACL couleur de 12,1 po Anglais, français, espagnol. Indicateurs à DEL de l'état de la borne de recharge. Indicateurs à DEL de l'état de recharge du véhicule.
Lecteur de carte de crédit	Standard : taper (CCP), insérer, glisser
Authentification des utilisateurs par radiofréquence (RFID)	ISO 14443A/B, ISO 15693, HID, MiFare

CONNECTIVITY

Interface de communication	Connexion WAN en option
Communication cellulaire	4G (LTE)
Protocole de communication	Prêt pour OCPP 2.0.1
Mesure de l'énergie	Surveillance du CA entrant. Compteur d'énergie CC (KIWEE)

CERTIFICATIONS ET CONFORMITÉ

Certifications	UL2202/UL2231-1/UL2231-2 CSA C22.2 No 107.1/CSA C22.2 No 281.1/CSA C22.2 No 281.2 cULus (homologué NTRL) NIST Handbook 44 S3.40 - Programme Type Evaluation
Conformité EMC (Mobilité électrique Canada)	FCC 47 CFR partie 15, CAN ICES-003(B) / NMB-003(B) en instance
ENERGY STAR	En instance
Certifications de mesure	À venir bientôt
Accessibilité	Répond aux exigences de l'ADA

Dimensions et personnalisation

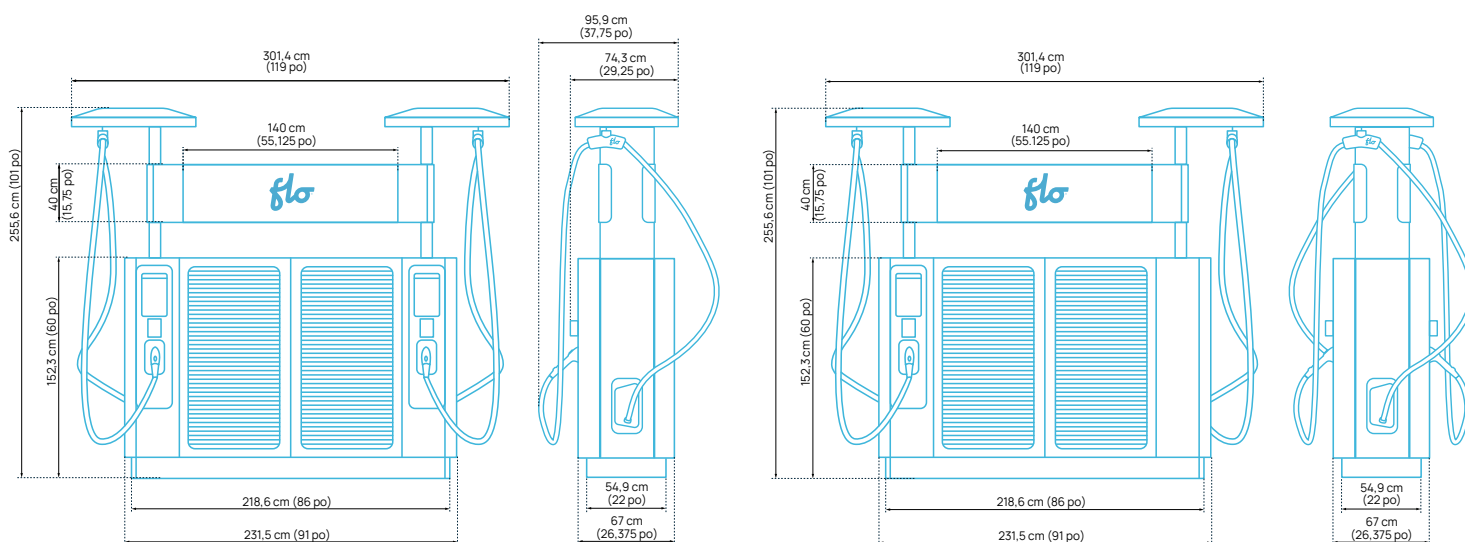

Configuration de stationnement perpendiculaire

Configuration de stationnement parallèle

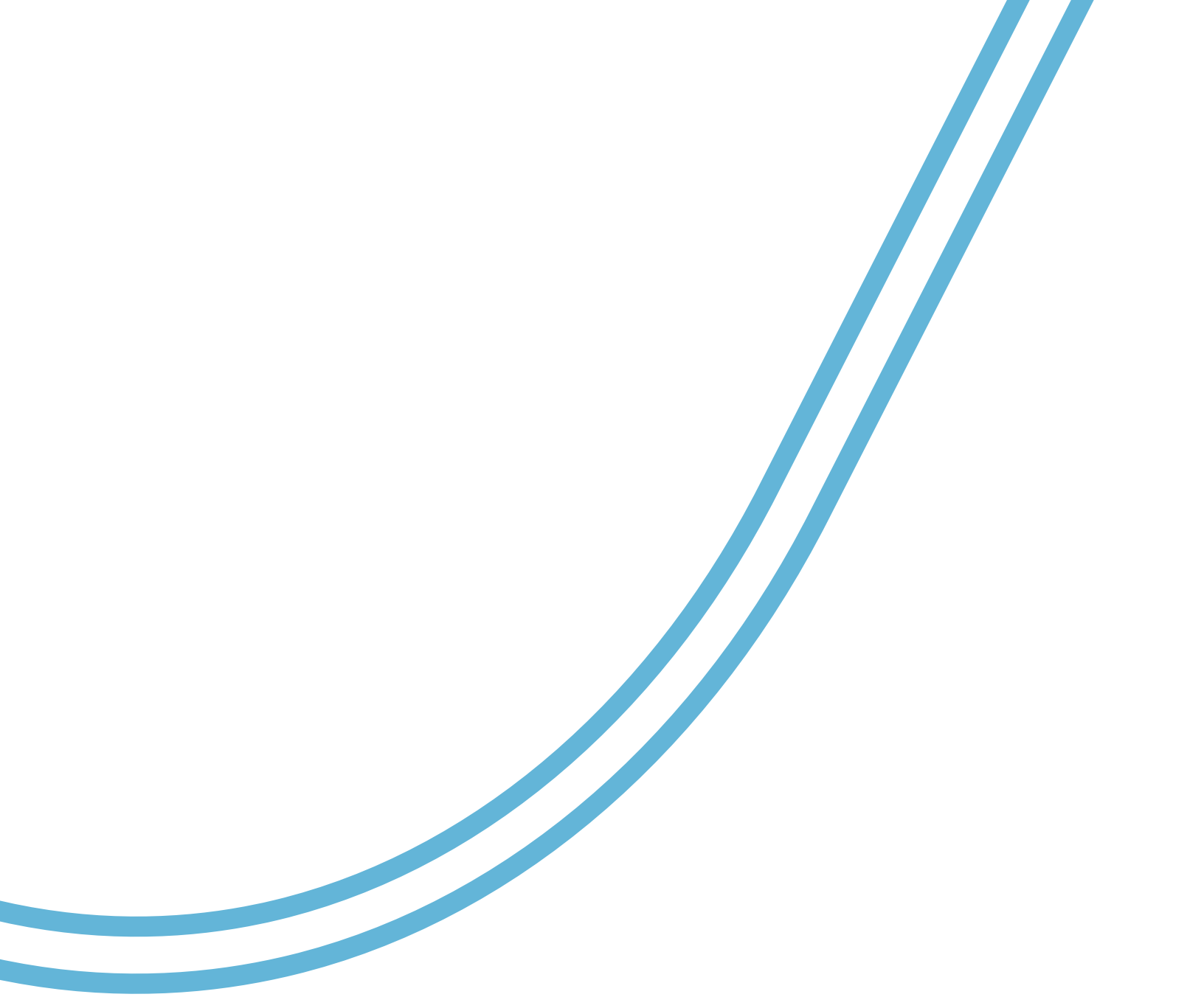

En savoir plus
info@flo.com
1 (855) 543-8356
flo.com

Conçue et fabriquée par AddÉnergie Technologies inc. d/b/a FLO.
flo-ultra-specsheet-fr-d-2024-04-08